

اطلاعات: سیستم خنک کاری موتور

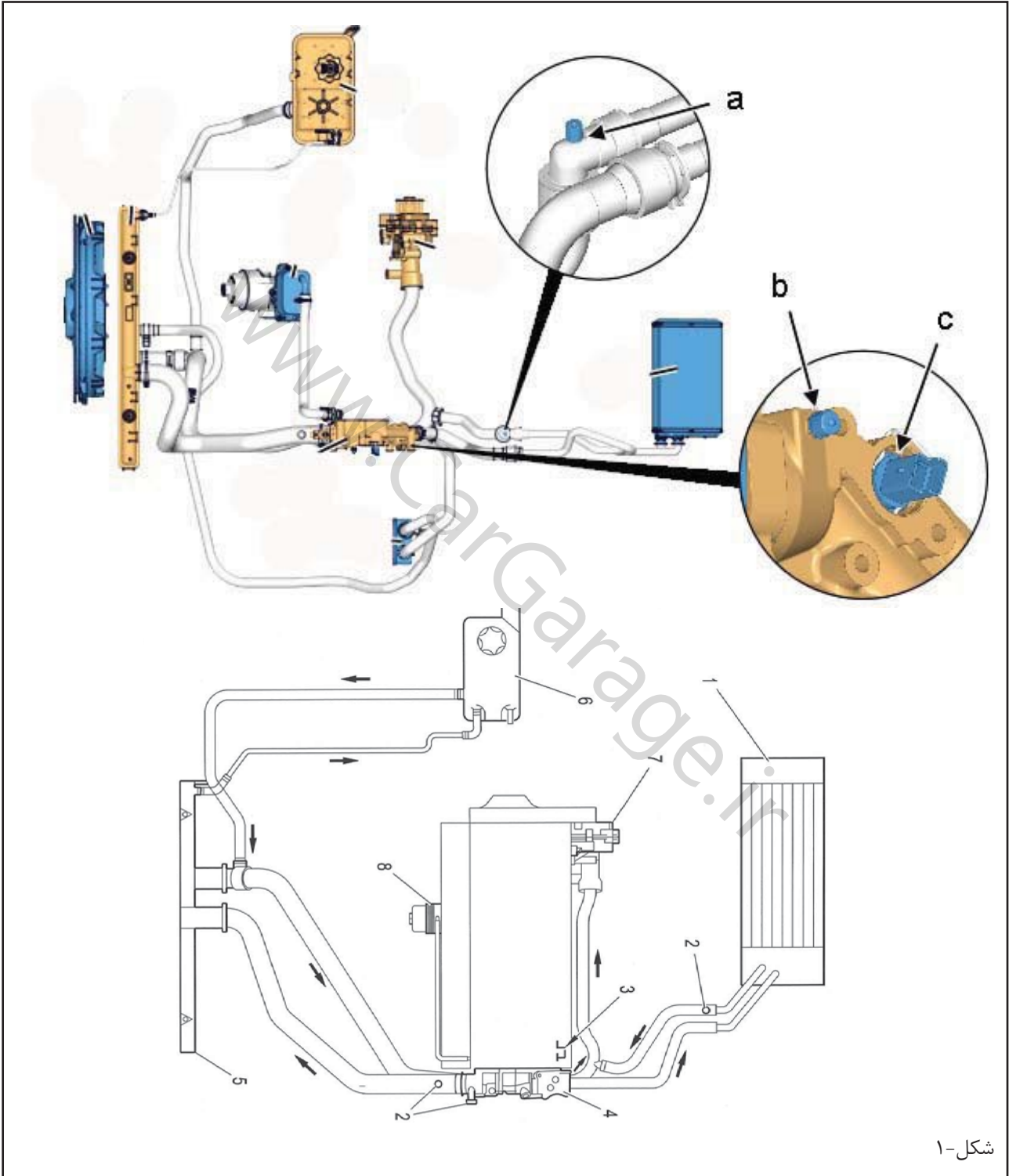

شکل-۱

- (۱) ECU ی مجموعه بخاری
- (۲) پیچ هواگیری
- (۳) پیچ تخلیه: بلوک سیلندر
- (۴) محفظه خروجی با رگلاتور ترموستاتیک الکترونیکی.
- (۵) رادیاتور
- (۶) محفظه تهویه
- (۷) پمپ آب
- (۸) مبدل حرارتی آب به روغن

سیستم خنک کننده موتور

ظرفیت کل سیستم	9,8 لیتر
سطح مقطع رادیاتور	21 dm ²
فن خنک کننده	150 وات
سنسور	سنسور دمای آب
اطلاعات ارسالی	ECU: دمای آب
رنگ کانکتور	سبز

رگلاتور ترموستاتیک الکترونیکی

نرخ دما	105C°
دمای باز شدن ترموستات	89C°

رگلاتور ترموستاتیک در شرایط زیر عمل می کند:

- درخواست حداکثر گشتاور موتور
- درخواست حداکثر توان موتور

نکته: هنگامیکه مدار خنک کننده هواگیری شد، رگلاتور ترموستاتیک بطور اتوماتیک در دمای 89°C باز می شود.



تخلیه، پرکردن و هواگیری: مدار خنک کاری موتور

مهم: از رعایت امور احتیاط و پیشگیری قبل از انجام، هر کاری اطمینان حاصل کنید.

نکته: عملیات تخلیه و پر کردن مدار خنک کاری با استفاده از سیلندر تعویض سیال خنک کننده WYNN'S انجام شود (یا ابزار مشابه).

ضروری است که این عملیات با استفاده از ابزار مخصوص مربوطه، صورت پذیرد.

۱ - ابزار مخصوص:

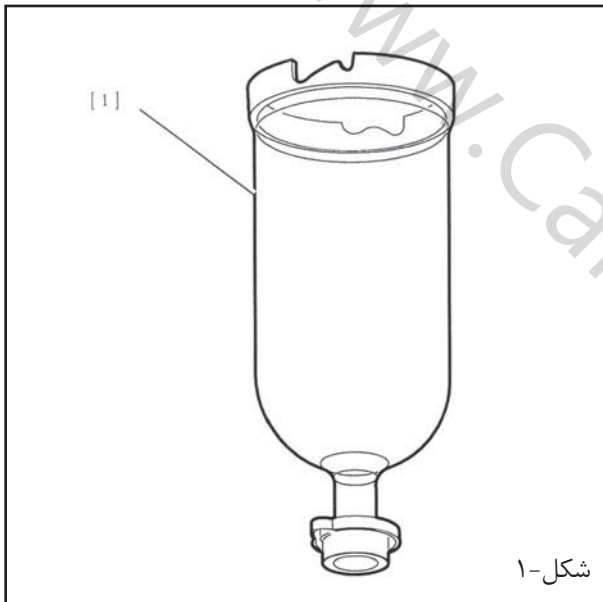

[۱] سیلندر پرکن 4520-T

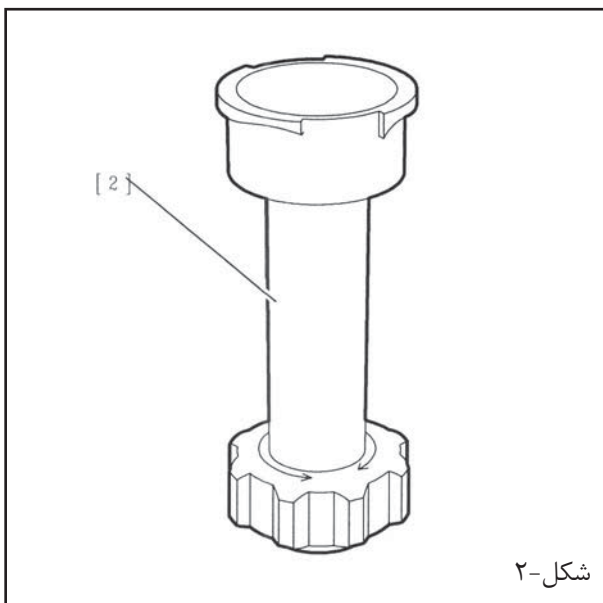

[۲] آداپتور ابزار سیلندر پرکن 4222-T.

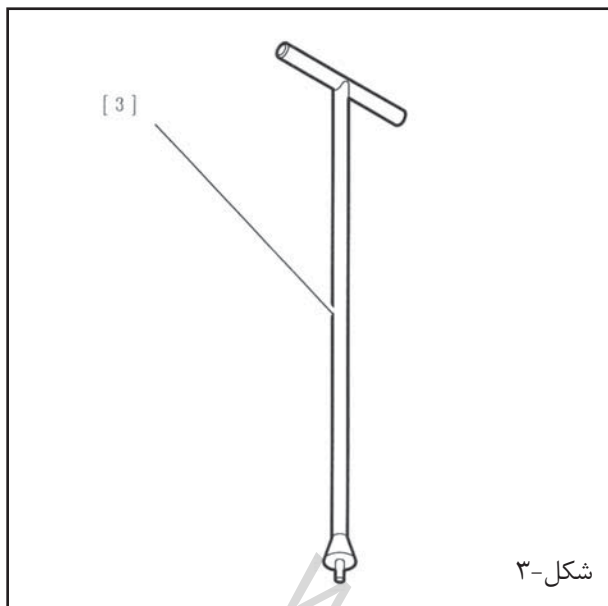

[۳] میله مسدودکننده سیلندر پرکن T-4370.

۲ - تخلیه

در رادیاتور را باز کنید.
شیلنگ پایین رادیاتور را جدا کنید.
پیچ تخلیه بلوک سیلندر را باز نمایید.

۳ - پر کردن و هواگیری

مهم: تجهیزات مورد نیاز جهت نصب قطعات مدار خنک کننده را فراهم کنید.

پیچ های هواگیری از اجزای زیر را باز کنید:

- خروجی بخاری
- محفظه خروجی سیال خنک کننده

شیلنگ پایین رادیاتور را وصل کنید.

پیچ تخلیه بلوک سیلندر را ببندید (پیچ را با یک واشر نو ببندید و تا مقدار $3 \pm 0,1 \text{ m.daN}$ سفت کنید).

مجموعه سیلندر پر کننده [۱] اهرم [۳] و آداپتور [۳] را در سوراخ پر کننده قرار دهید.

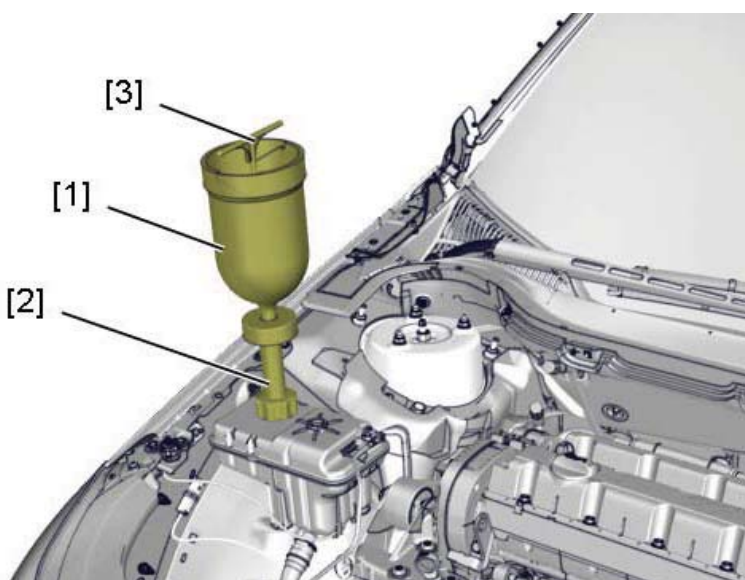

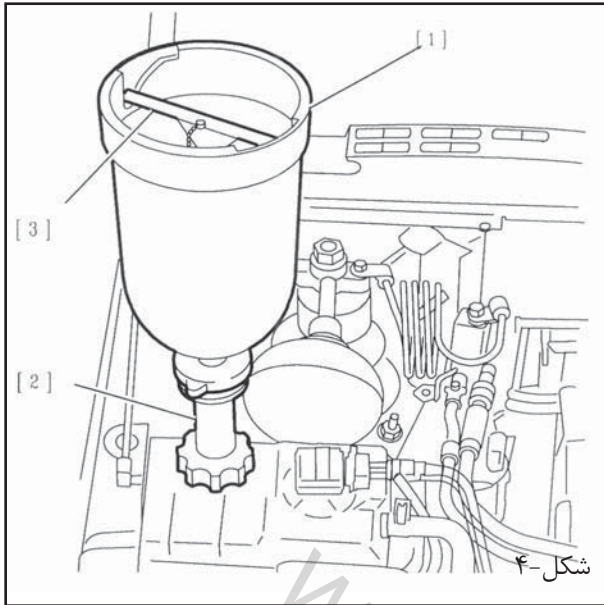

سیستم خنک کننده را پر کنید.

نکته: سیلندر پر کننده را پر نگه دارید.

موتور را روشن کنید.
دور موتور را در ۱۶۰۰ دور بر دقیقه نگه داشته، تا زمانی که اولین مرحله مدار خنک کننده انجام شود

یعنی (فن خنک کننده یکبار روشن و خاموش شود)

هر یک از پیچ‌های هواگیری را زمانیکه سیال بدون ایجاد حباب جریان یافت، ببندید.

سیلندر پر کننده [۱] را بوسیله اهرم [۳] خالی کنید.
مجموعه سیلندر پر کننده [۱]، اهرم [۳] و آداپتور [۲] را خارج کنید.

در رادیاتور را ببندید.
موتور را خاموش کنید.

۴ - کنترل:

موتور را روشن کنید.
دور موتور را در حد ۱۶۰۰ دور بر دقیقه ثابت نگه دارید، تا اولین مرحله مدار خنک کننده انجام گیرد.

یعنی (فن خنک کننده یکبار روشن و خاموش شود).
موتور را خاموش کرده، صبر کنید تا خنک شود.

در را از روی رادیاتور بردارید.
در صورت نیاز، سطح آب را تا علامت "ماکزیمم" بالا بیاورید.
در رادیاتور را ببندید.

